

GXE-1

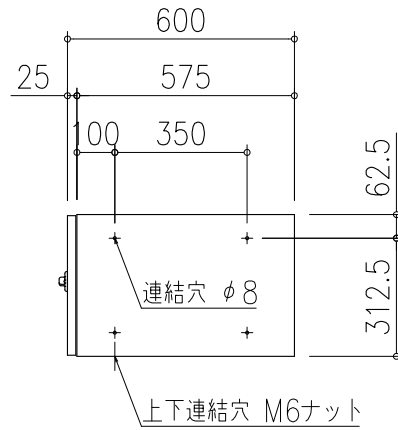
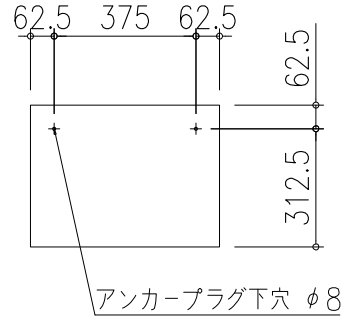

標準仕様

本体	スチール t0.8 メラミン樹脂焼付塗装 ベージュ
前扉	ステンレス t0.8 ヘアライン仕上 クリヤー焼付塗装
錠前	ダイヤル錠

田島メタルワーク株式会社

製品名  
GXE-1

製図	設計	照査	縮尺	製図年月日	図番
			(1/ )		

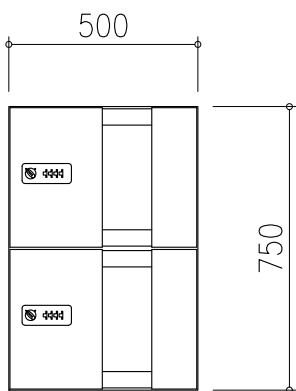
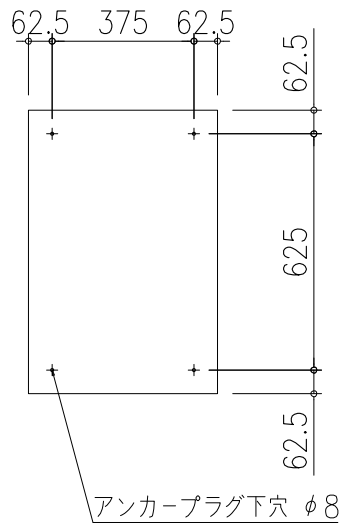
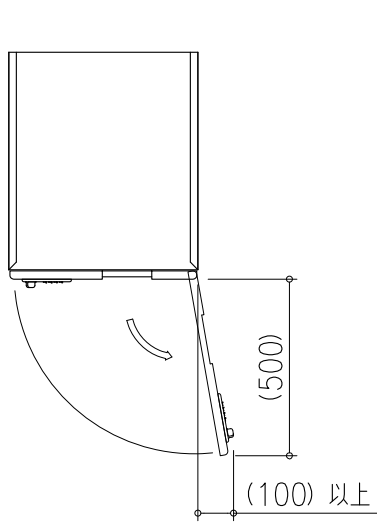

GXE-2

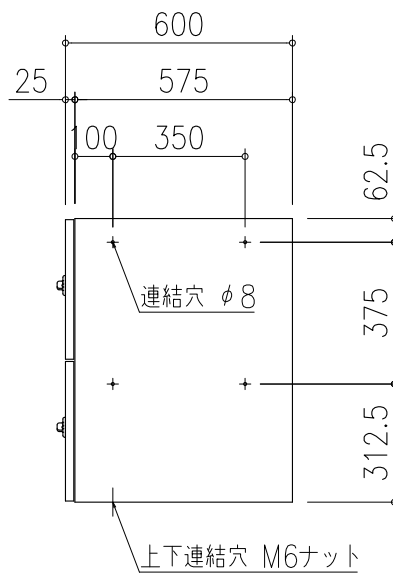

標準仕様	
本体	スチール t0.8 メラミン樹脂焼付塗装 ベージュ
前扉	ステンレス t0.8 ヘアライン仕上 クリヤー焼付塗装
錠前	ダイヤル錠

**田島メタルワーク株式会社**

製品名  
GXE-2

製図	設計	照査	縮尺	製図年月日	図番
			(1/ )		

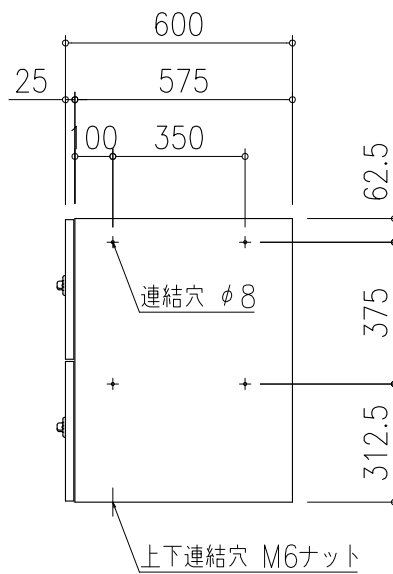
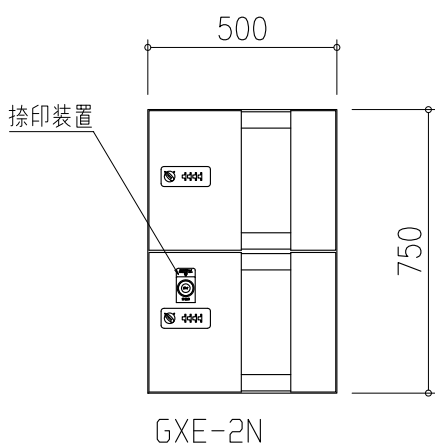
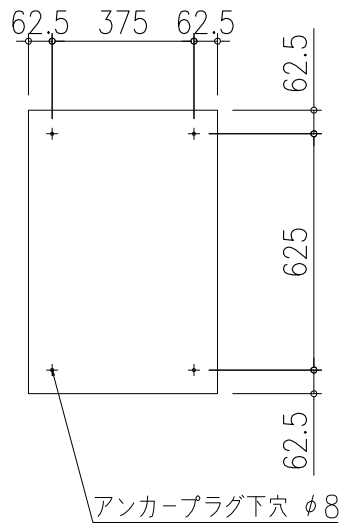
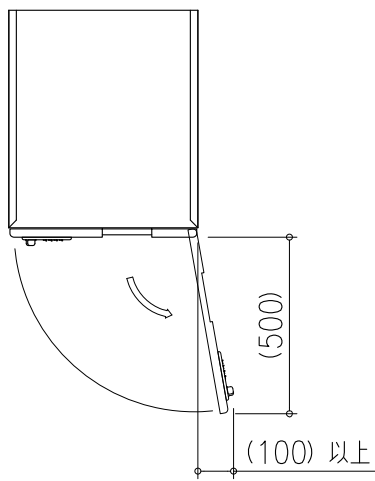

標準仕様	
本体	スチール t0.8 メラミン樹脂焼付塗装 ベージュ
前扉	ステンレス t0.8 ヘアライン仕上 クリヤー焼付塗装
錠前	ダイヤル錠

**田島メタルワーク株式会社**

製品名  
GXE-2N

製図	設計	照査	縮尺	製図年月日	図番
			(1/ )		

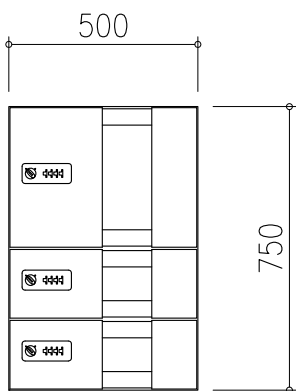
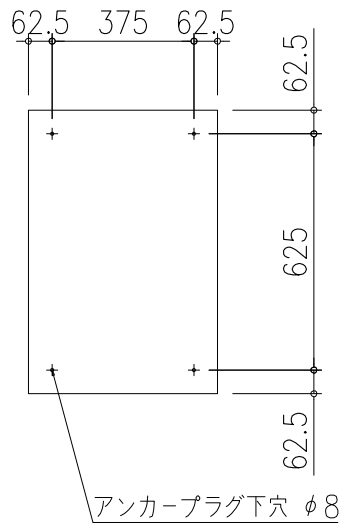
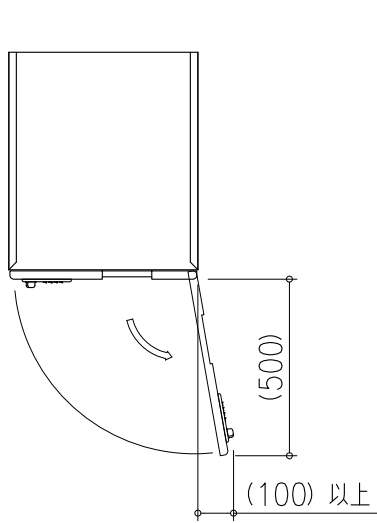

GXE-3

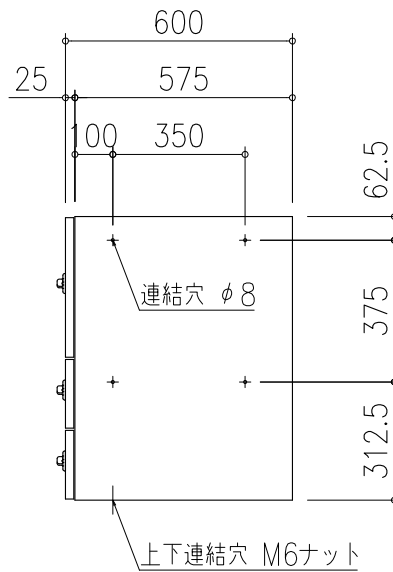

標準仕様	
本体	スチール t0.8 メラミン樹脂焼付塗装 ベージュ
前扉	ステンレス t0.8 ヘアライン仕上 クリヤー焼付塗装
錠前	ダイヤル錠

田島メタルワーク株式会社

製品名  
GXE-3

製図	設計	照査	縮尺	製図年月日	図番
			(1/ )		

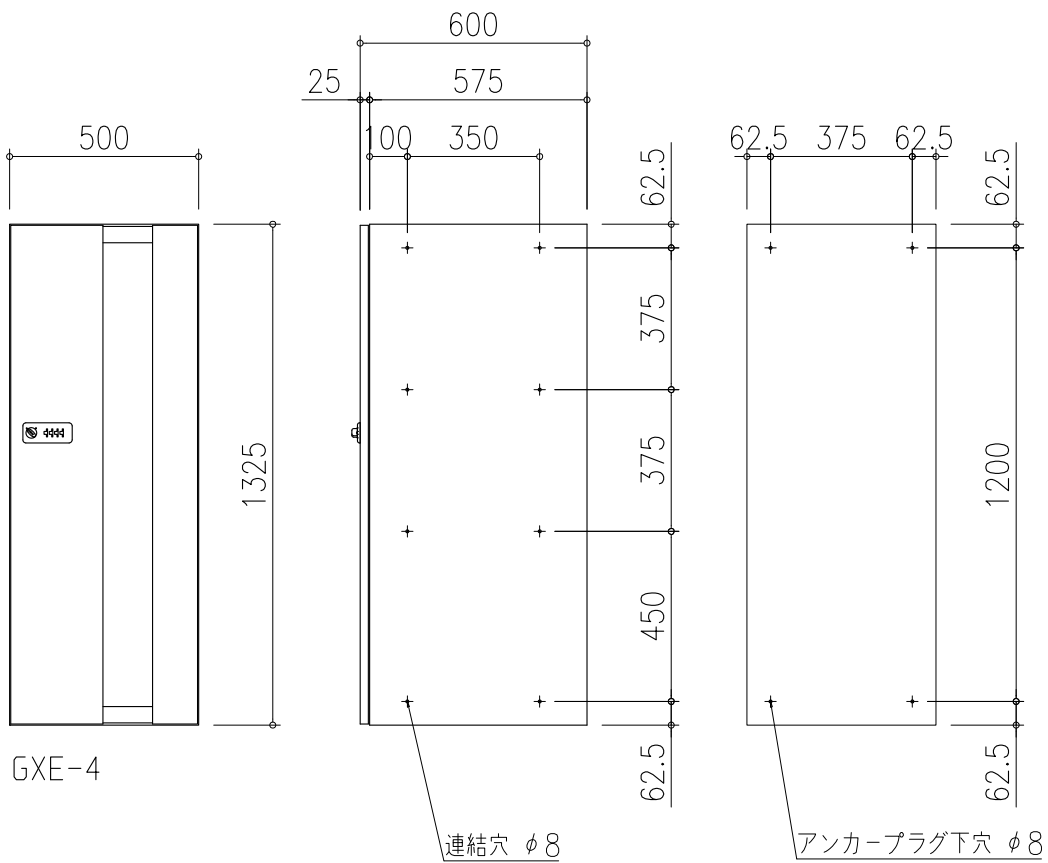
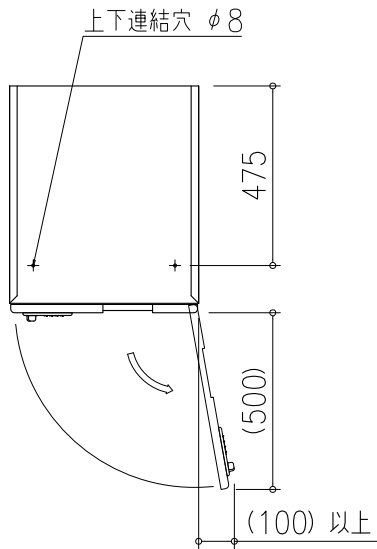

標準仕様	
本体	スチール t0.8 メラミン樹脂焼付塗装 ベージュ
前扉	ステンレス t0.8 ヘアライン仕上 クリヤー焼付塗装
錠前	ダイヤル錠

**田島メタルワーク株式会社**

製品名  
GXE-4

製図	設計	照査	縮尺	製図年月日	図番
			(1/ )		

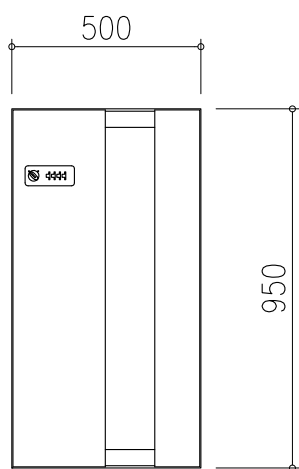
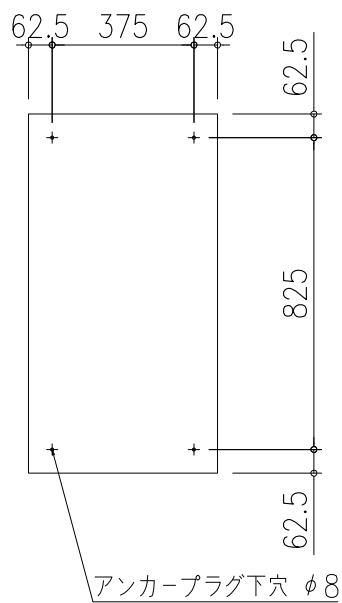
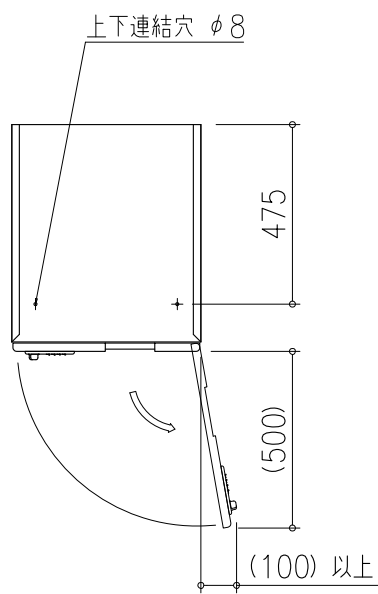

GXE-5

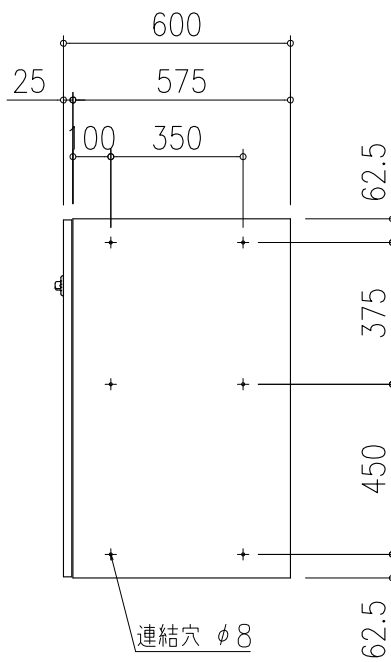

標準仕様	
本体	スチール t0.8 メラミン樹脂焼付塗装 ベージュ
前扉	ステンレス t0.8 ヘアライン仕上 クリヤー焼付塗装
錠前	ダイヤル錠

**田島メタルワーク株式会社**

製品名  
GXE-5

製図	設計	照査	縮尺	製図年月日	図番
			(1/ )		

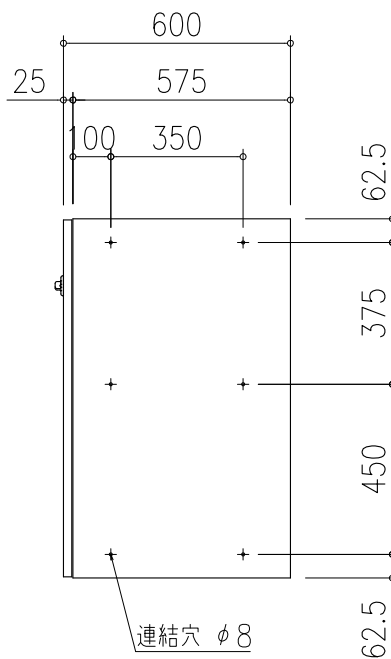
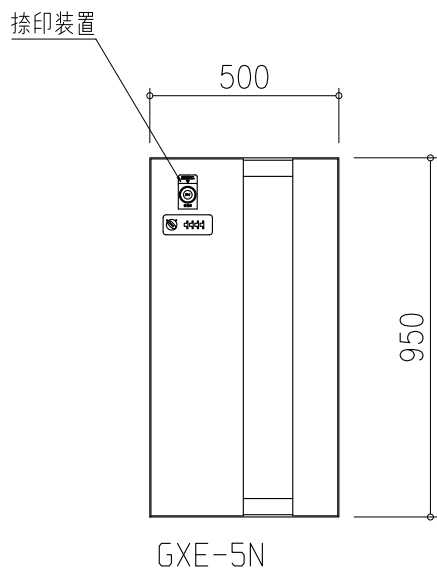
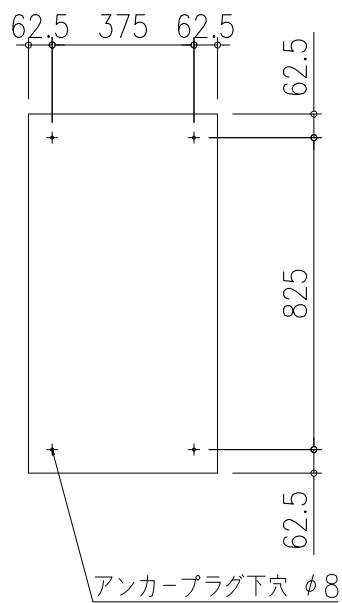
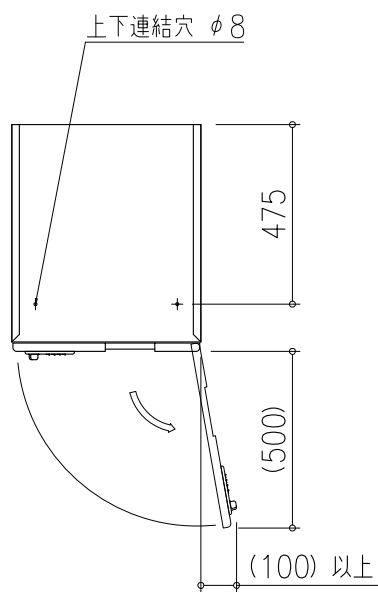

GXE-5N

標準仕様	
本体	スチール t0.8 メラミン樹脂焼付塗装 ベージュ
前扉	ステンレス t0.8 ヘアライン仕上 クリヤー焼付塗装
錠前	ダイヤル錠

**田島メタルワーク株式会社**

製品名  
GXE-5N

製図	設計	照査	縮尺	製図年月日	図番
			(1/ )		

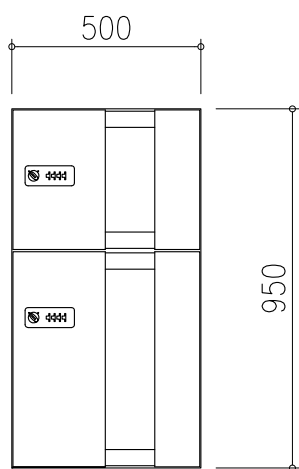
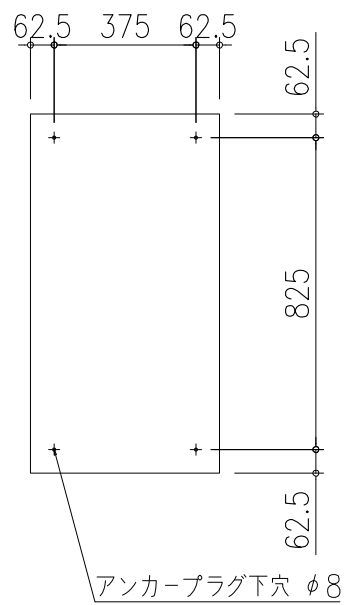
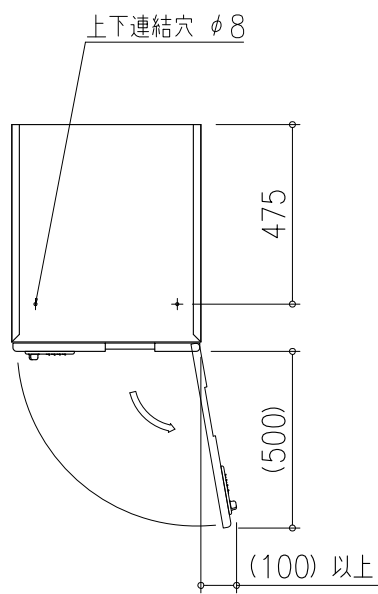

GXE-6

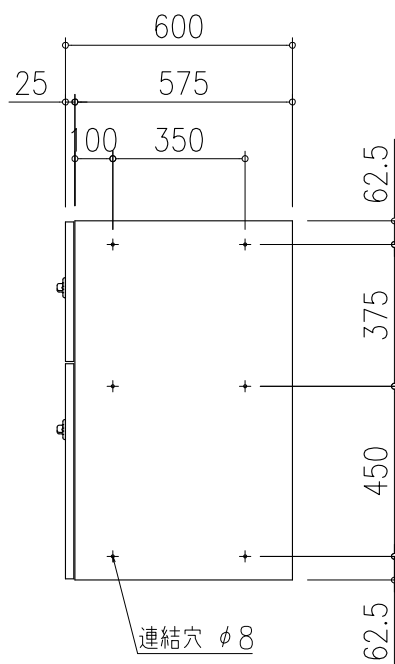

標準仕様	
本体	スチール t0.8 メラミン樹脂焼付塗装 ベージュ
前扉	ステンレス t0.8 ヘアライン仕上 クリヤー焼付塗装
錠前	ダイヤル錠

**田島メタルワーク株式会社**

製品名  
GXE-6

製図	設計	照査	縮尺	製図年月日	図番
			(1/ )		



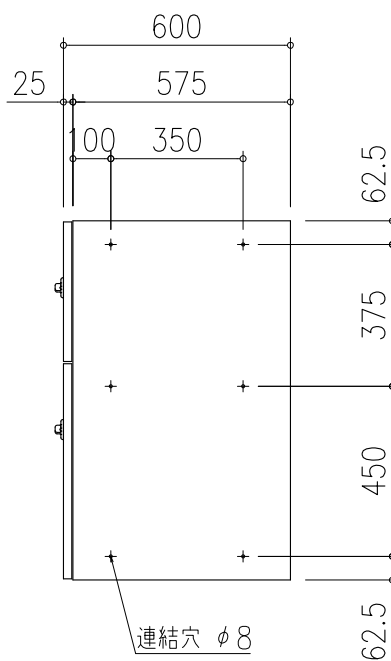
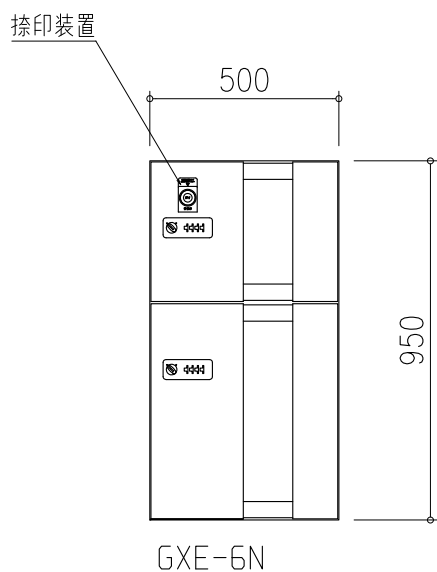
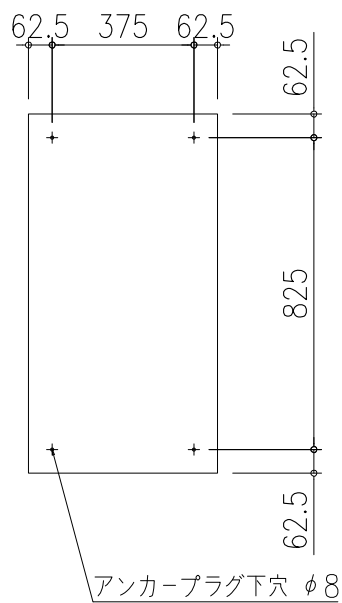
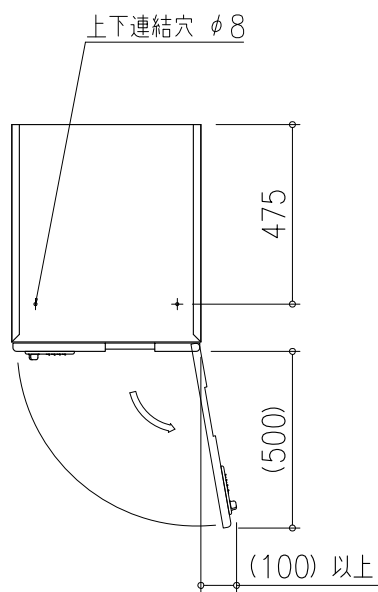

標準仕様	
本体	スチール t0.8 メラミン樹脂焼付塗装 ベージュ
前扉	ステンレス t0.8 ヘアライン仕上 クリヤー焼付塗装
錠前	ダイヤル錠

**田島メタルワーク株式会社**

製品名  
GXE-6N

製図	設計	照査	縮尺	製図年月日	図番
			(1/ )		

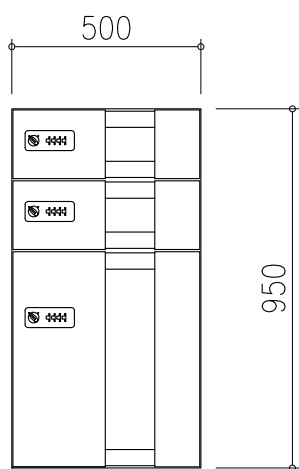
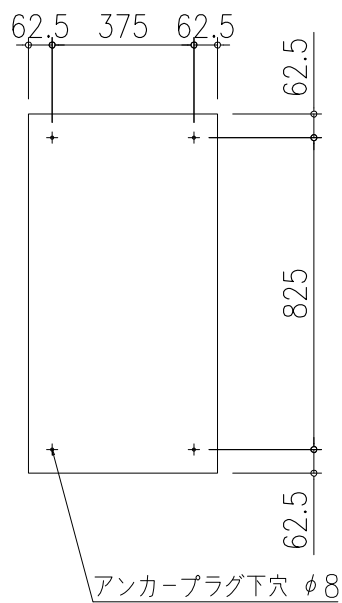
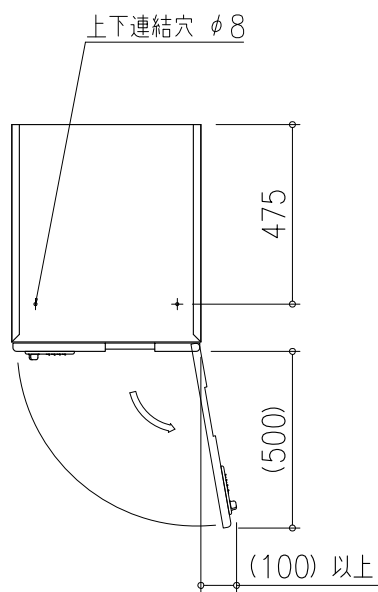

GXE-7

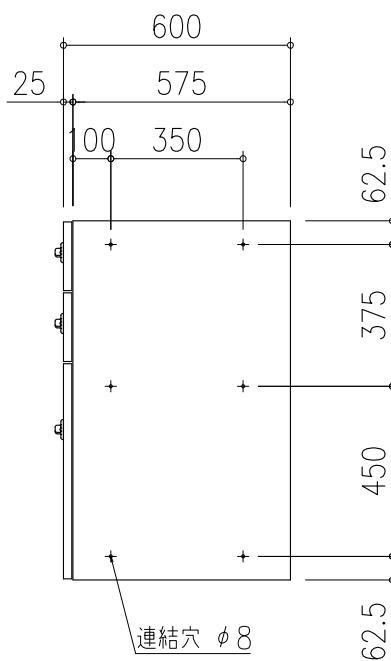

標準仕様	
本体	スチール t0.8 メラミン樹脂焼付塗装 ベージュ
前扉	ステンレス t0.8 ヘアライン仕上 クリヤー焼付塗装
錠前	ダイヤル錠

**田島メタルワーク株式会社**

製品名  
GXE-7

製図	設計	照査	縮尺	製図年月日	図番
			(1/ )		

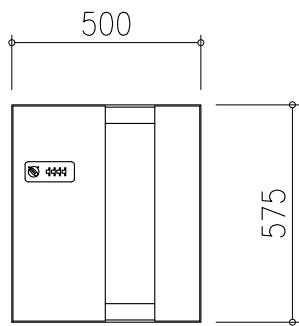
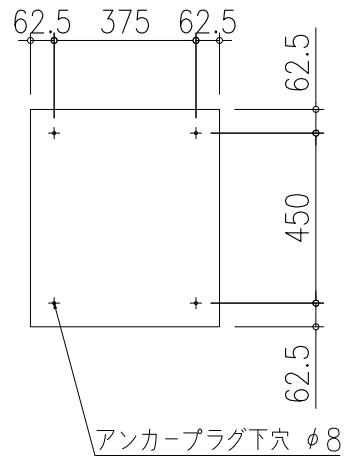
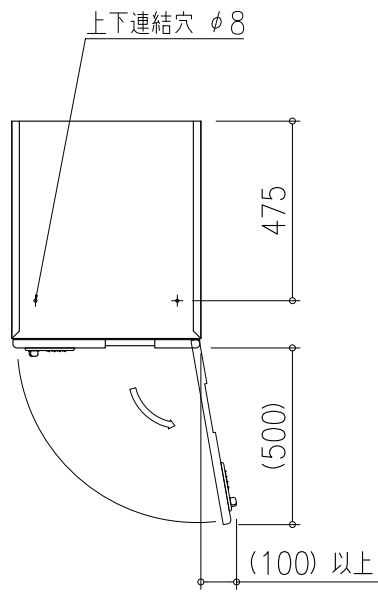

GXE-8

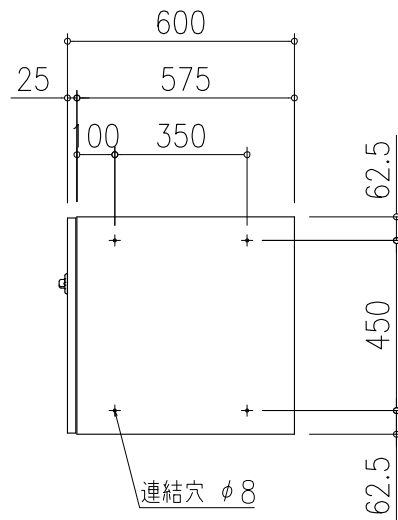

標準仕様	
本体	スチール t0.8 メラミン樹脂焼付塗装 ベージュ
前扉	ステンレス t0.8 ヘアライン仕上 クリヤー焼付塗装
錠前	ダイヤル錠

**田島メタルワーク株式会社**

製品名  
GXE-8

製図	設計	照査	縮尺	製図年月日	図番
			(1/ )		

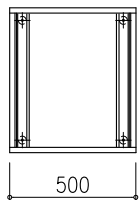

500

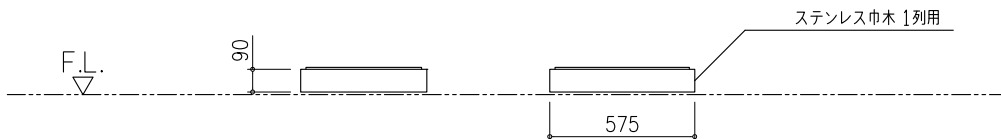

ステンレス巾木 1列用

F.L.

90

575

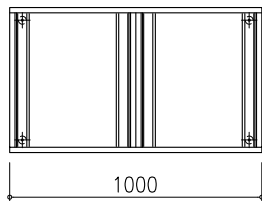

1000

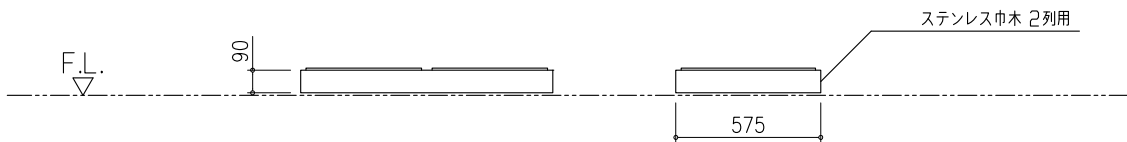

ステンレス巾木 2列用

F.L.

90

575

標準仕様	
本体	ステンレス 0.8t ヘアライン仕上 アジャスター Hストローク 0 ~ 15m/m

**田島メタルワーク株式会社**

製品名  
GXE 巾木

製図 設計 照査 縮尺 製図年月日 図番

( 1 / )